

AUTOMATISME ENTERRÉ POUR PORTAILS À BATTANTS

SERIE **FROG**

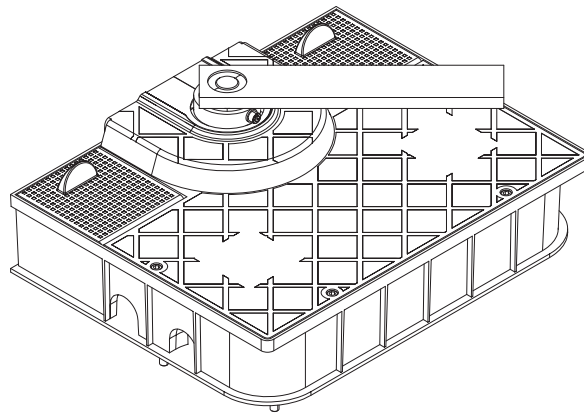

MANUEL D'INSTALLATION

FROG J



“CONSIGNES DE SÉCURITÉ IMPORTANTES POUR LE MONTAGE”

“ATTENTION: UN MONTAGE INCORRECT PEUT PROVOQUER DE GRAVES DOMMAGES, SUIVRE TOUTES LES INSTRUCTIONS DE MONTAGE”

“CE MANUEL EST DESTINÉ EXCLUSIVEMENT AUX INSTALLATEURS PROFESSIONNELS OU AU PERSONNEL AUTORISÉ”



1 Légende des symboles

-  Ce symbole signale les parties à lire attentivement.
-  Ce symbole signale les parties concernant la sécurité.
-  Ce symbole signale les indications à communiquer à l'utilisateur.

2 Application et secteurs d'utilisation

2.1 Usage prévu

L'automatisme de FROG J a été conçu pour automatiser les portails à battants des maisons individuelles ou des copropriétés.

-  Tout montage et utilisation qui diffèrent des indications techniques du manuel sont interdits.

2.2 Secteurs d'utilisation

Pour les zones à passages fréquents ou les copropriétés : poids maximal du portail 200 kg. avec une longueur maximale de 1,80 m.

3 Normes de référence

CAME Cancelli Automatici s.p.a. est une entreprise certifiée par le Système de Contrôle Qualité des Entreprises ISO 9001-2001 et de Gestion de l'Environnement ISO 14001. Les produits Came sont entièrement conçus et fabriqués en Italie. Le produit en objet est conforme aux normes suivantes : EN 12978, UNI EN 954-1, CEI EN 60335-1, UNI EN 12453.

4 Description

4.1 Motoréducteur

Le produit a été conçu et fabriqué par CAME cancelli automatici s.p.a. conformément aux normes de sécurité en vigueur. Garantito 24 mesi salvo manomissioni.

Il est garanti 24 mois, sauf en cas d'altérations.

L'automatisme est composé essentiellement d'une caisse de fondation, d'un groupe déblocages, d'un motoréducteur et d'un bras de transmission.

La caisse de fondation est en ABS de 1,5 mm. d'épaisseur sur les côtés et en acier galvanisé de 4 mm. sur le fond. Le groupe déblocages avec clé personnalisée pour déblocage manuel est placé à l'intérieur ainsi que le motoréducteur composé d'une caisse en aluminium moulé, à l'intérieur de laquelle opère un système de réduction irréversible à vis sans fin et à couronne hélicoïdale.

4.2 Informations techniques

FROG J

Alimentation armoire: 230 A.C. 50/60Hz

Alimentation moteur: 24V D.C. 50/60Hz

Absorption max.: 10 A

Puissance nominale: 240W

Couple max.: 260N

Temps d'ouverture (90°): 15 s

Rapport de réduction: 1/1396,5

Intermittence travail: Service intensif

Degré de protection: IP67

Poids: .. kg

Classe d'isolation:



4.3 Description des parties

AUTOMATISME FROG J

- 1) Bras de transmission avec pivot portail
- 2) Bras conduite du pivot portail
- 3) Bras mobile du motoréducteur
- 4) Grain de réglage fin de course
- 5) Groupe déblocages
- 6) Couvercle
- 7) Motoréducteur
- 8) Caisse de fondation enterrée
- 9) CClé personnalisée pour groupe déblocages

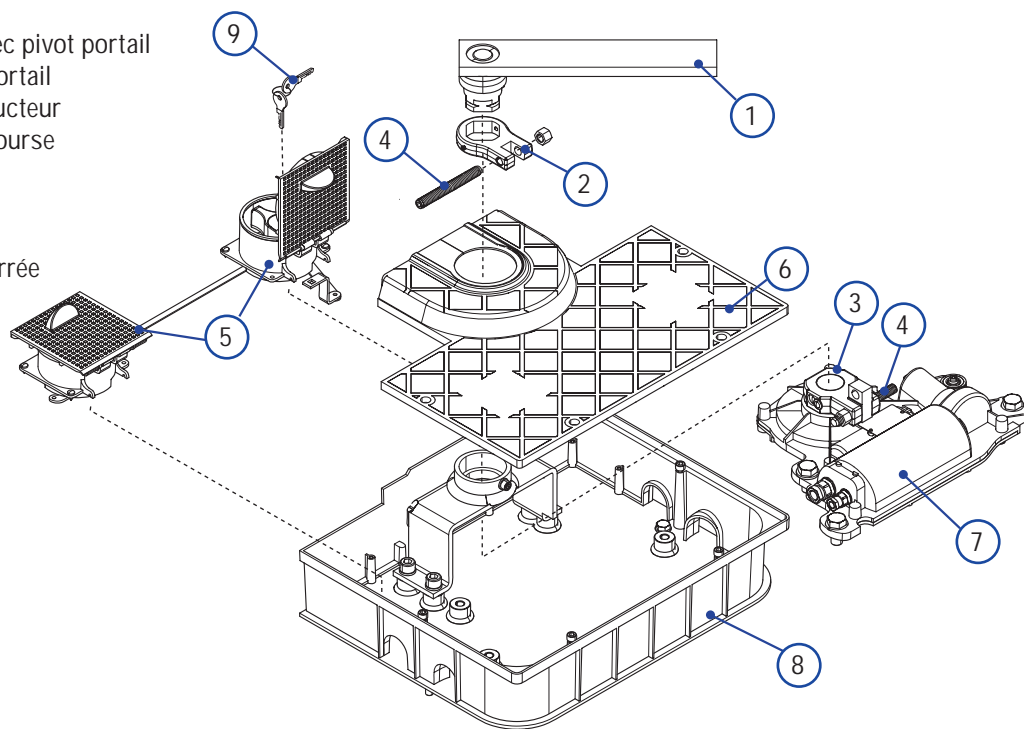

4.4 Dimensions

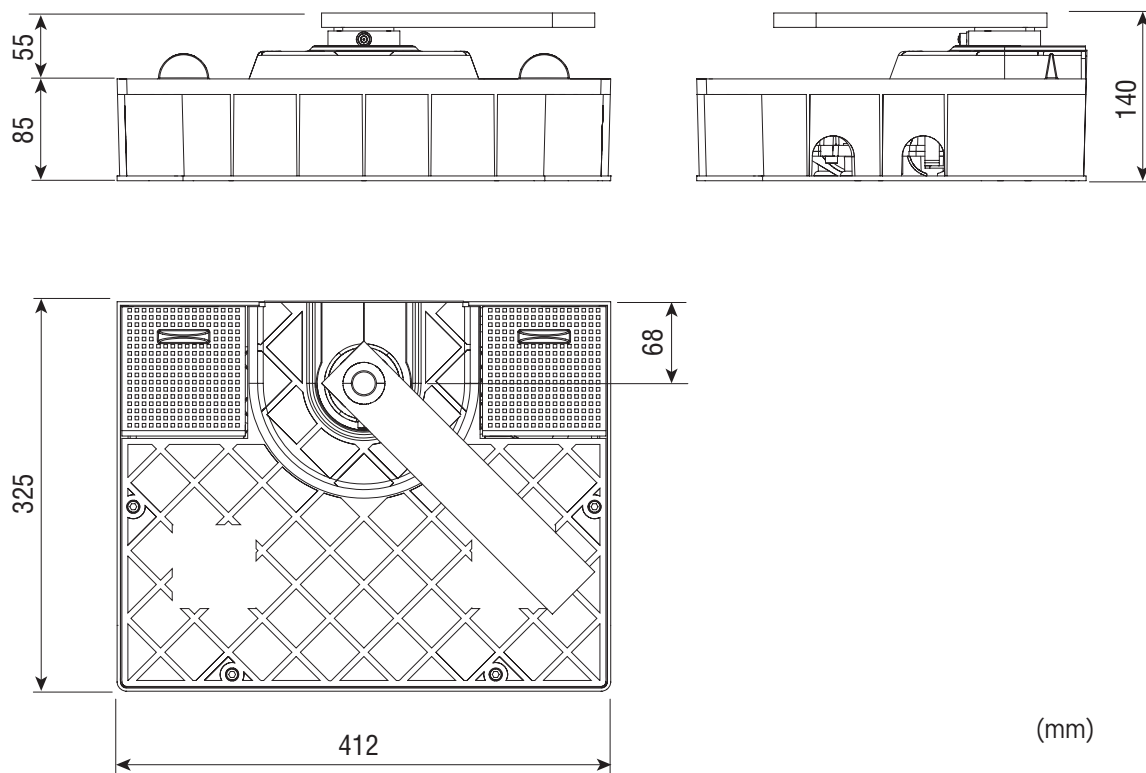

5 Installation

 Le montage doit être effectué par du personnel qualifié et expérimenté dans le respect des normes en vigueur.

5.1 Contrôles préliminaires

 Avant de procéder au montage, il est nécessaire de:

- Prévoir un disjoncteur omnipolaire approprié, avec plus de 3 mm. de distance entre les contacts pour sélectionner l'alimentation.
- Prévoir des conduits et des caniveaux appropriés pour le passage des câbles électriques afin de les protéger contre tout dommage mécanique.
- Prévoir un tuyau pour le drainage afin d'éviter les stagnations qui pourraient provoquer des oxydations.
-  Contrôler que les connexions éventuelles à l'intérieur du conteneur (réalisées pour continuer le circuit de protection) sont équipées d'une isolation supplémentaire par rapport aux autres parties conductrices présentes à l'intérieur.
- Vérifier que le châssis du portail est robuste, les charnières en état de marche et qu'il n'y a pas de frottement entre les parties fixes et les parties mobiles.
- Vérifier la présence d'une butée d'arrêt mécanique en ouverture et une en fermeture.

5.2 Outils et matériel

S'assurer d'avoir les outils et le matériel nécessaire pour effectuer le montage de l'automatisme en toute sécurité et conformément aux normes en vigueur. Sur la planche, quelques exemples de matériel pour l'installateur.

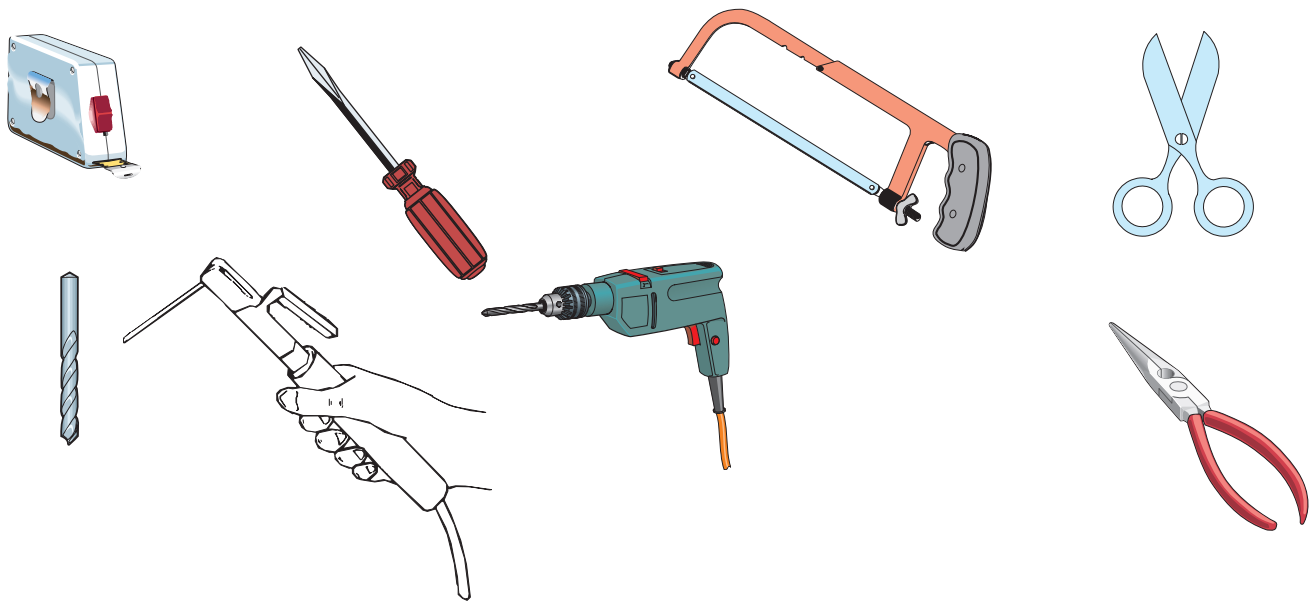

5.3 Types de cables et epaisseurs minimales

Branchements	Type de câble	Longueur câble 1 < 10 m	Lon. câble 10 < 20 m	Lon. câble 20 < 30 m
Ligne d'alimentation 230 3F	FROR CEI 20-22 CEI EN 50267-2-1	3G x 1,5 mm ²	3G x 2,5 mm ²	3G x 4 mm ²
Alimentation moteur 24V		3 x 1 mm ²	3 x 1,5 mm ²	3 x 2,5 mm ²
Clignotant		2 x 0,5 mm ²	2 x 1 mm ²	2 x 1,5 mm ²
Transmetteurs photocellules		2 x 0,5 mm ²	2 x 0,5 mm ²	2 x 0,5 mm ²
Récepteurs photocellules		4 x 0,5 mm ²	4 x 0,5 mm ²	4 x 0,5 mm ²
Alimentation accessoires		2 x 0,5 mm ²	2 x 0,5 mm ²	2 x 1 mm ²
Dispositifs de commande et de sécurité		2 x 0,5 mm ²	2 x 0,5 mm ²	2 x 0,5 mm ²
Branchement antenne	RG58	max. 10 m		

N.B. Au cas où les câbles auraient une longueur différente de celle prévue dans le tableau, on détermine la section des câbles sur la base de l'absorption effective des dispositifs branchés en suivant les prescriptions indiquées dans la normative CEI EN 60204-1.

Pour les branchements qui prévoient plusieurs charges sur la même ligne (séquentiels), il faut revoir les dimensions indiquées sur le tableau sur la base des absorptions et des distances effectives. Pour les branchements de produits qui ne sont pas présents sur ce manuel la documentation de référence est celle qui est fournie avec lesdits produits.

5.4 Installation Type

- 1) Groupe FROG J
- 2) Armoire de commande
- 3) Déblocage avec clé personnalisée.
- 4) Boîte de dérivation pour connecter le motoréducteur
- 5) Antenne de réception
- 6) Clignotant de signalisation
- 7) Sélecteur
- 8) Photocellules
- 9) Boîte de dérivation pour connexions
- 10) Boîte de dérivation pour le drainage
- 11) Butées d'arrêt mécanique

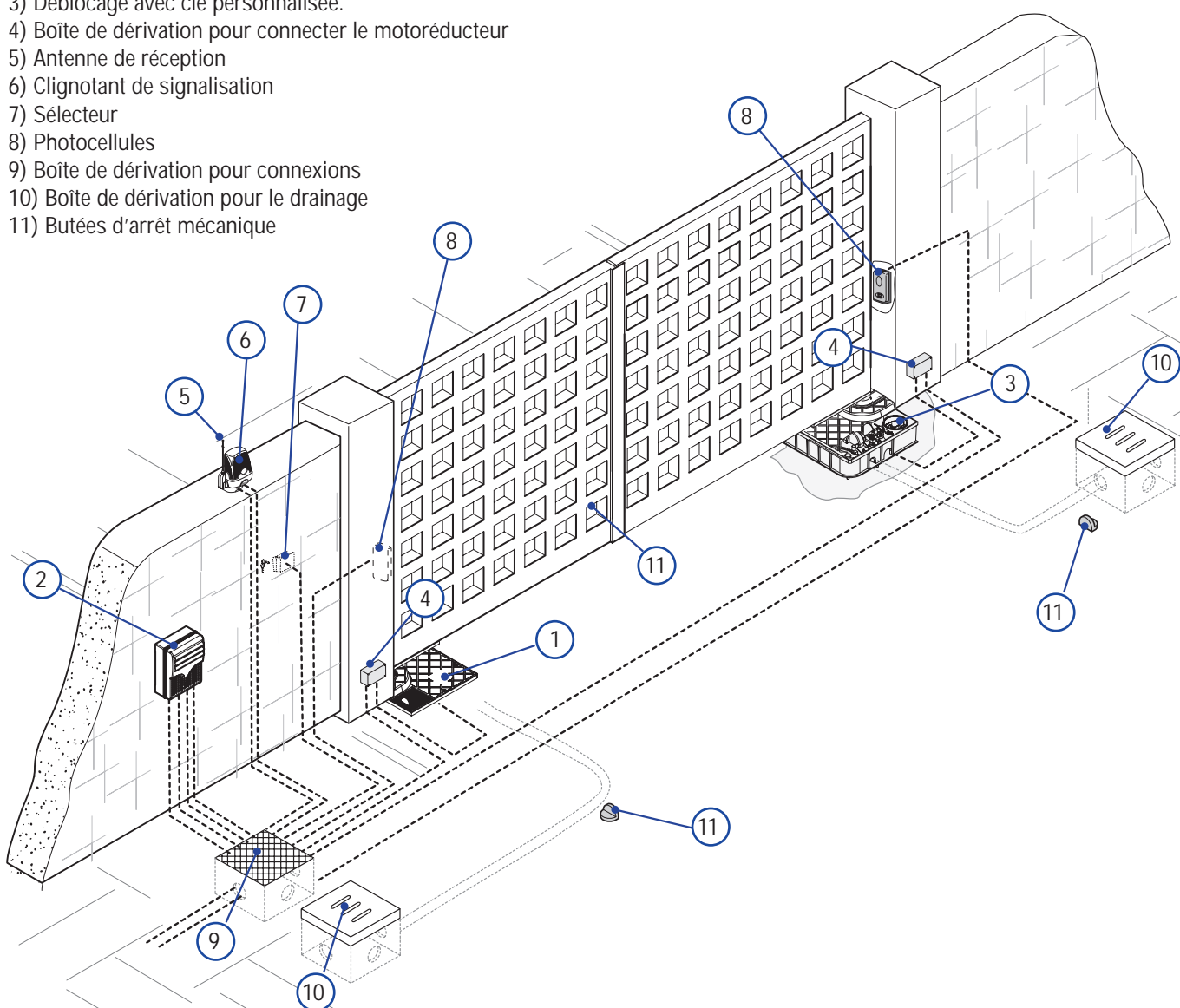

5.5 Emplacement de la caisse de fondation

⚠ Les dessins présentés ne sont que des exemples étant donné que l'espace disponible pour le fixation de l'automatisme et de ses accessoires dépend des encombrements. C'est l'installateur qui devra choisir la solution la plus appropriée.

🏠 N.B. : localisation des dessins : côté gauche, vue de l'intérieur.

- Pour faciliter la mise en place de la caisse enterrée, prélevez le portail et les charnières inférieures. Creusez un trou pour le logement de la caisse de fondation, prévoyez les boîtes de dérivation et les gaines ondulées nécessaires pour les connexions provenant de la boîte de dérivation et le tuyau pour le drainage.

N.B. : Le nombre de gaines dépend du type d'installation et des accessoires prévus.

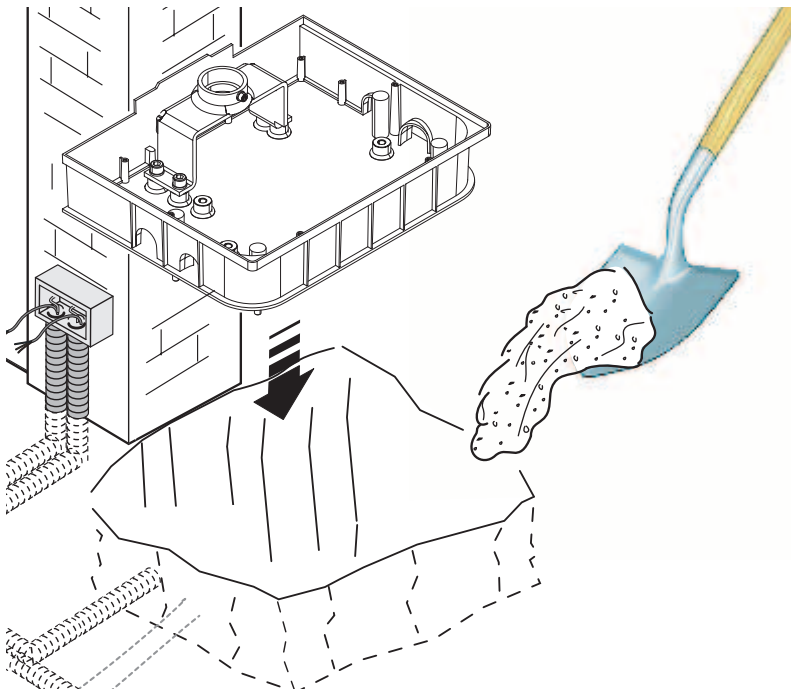
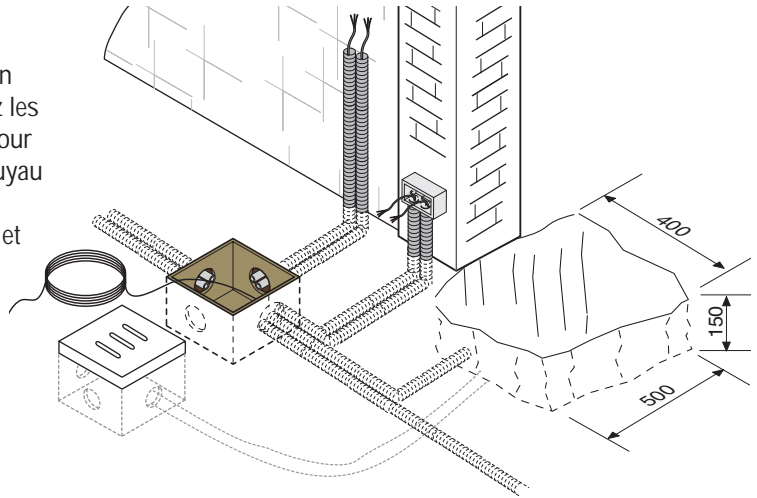

- Remplissez le trou avec du béton et noyez la caisse de fondation en faisant attention à ce que les gaines ondulées et le tuyau de drainage passent à travers les trous prévus à cet effet.

- Installez la caisse au niveau du sol et placez le chevalet de la caisse en ligne avec le gond supérieur du portail.
Laissez solidifier pendant 24 heures minimum.

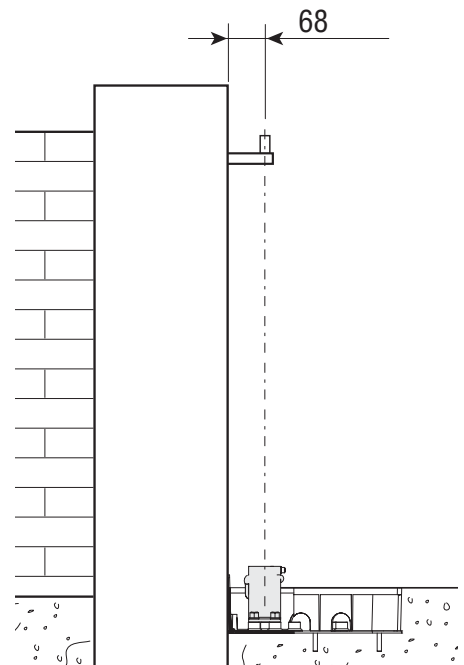
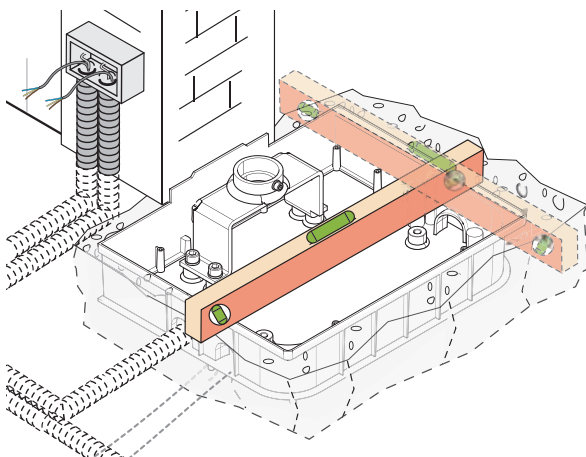

5.6 Installation du groupe

 N.B. : localisation des dessins : vue de l'extérieur (pour simplifier la description des étapes de montage).

- Introduisez les déblocages dans la caisse enterrée et fixez-les avec les vis fournies.

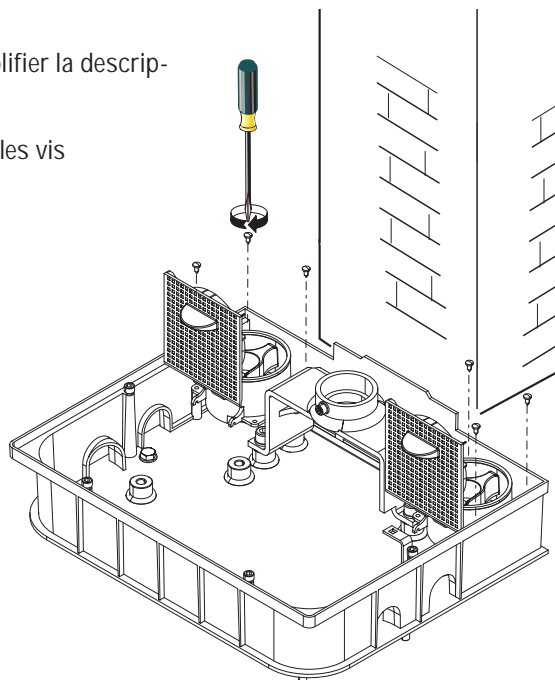
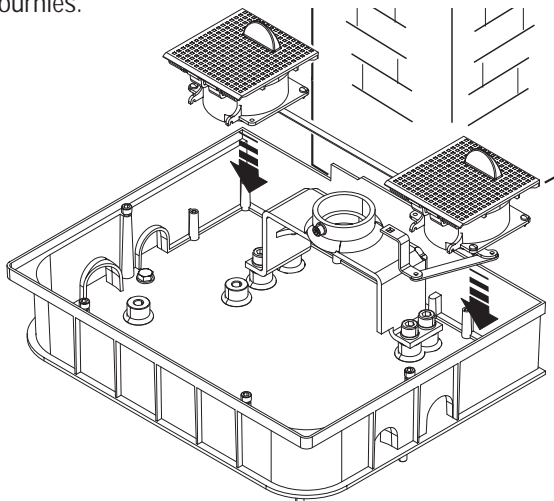

- Assemblez le bras de transmission avec le bras conduite au chevalet, fixez-les avec les grains (M6x16) et les écrous M6. Attention : le trou fileté pour introduire le grain de réglage (M10x90) du bras conduite du pivot portail doit être placé sur le côté opposé au trou fileté du bras mobile du motoréducteur.

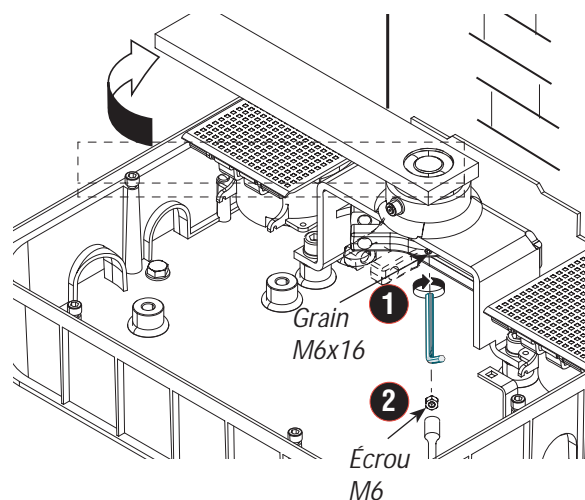
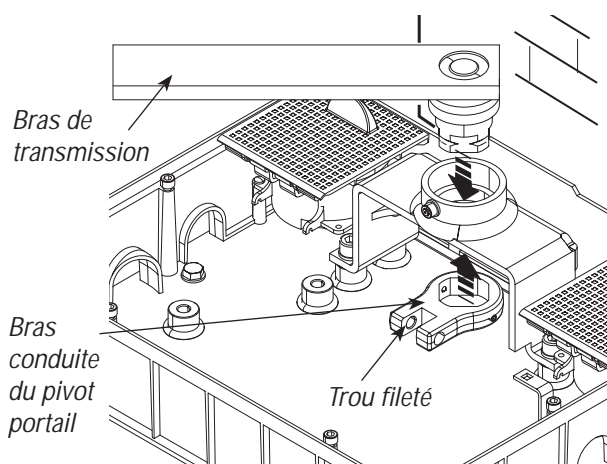

Remarque : pour le motoréducteur droit, assemblez le pivot portail symétriquement avec le motoréducteur gauche, voir dessin.

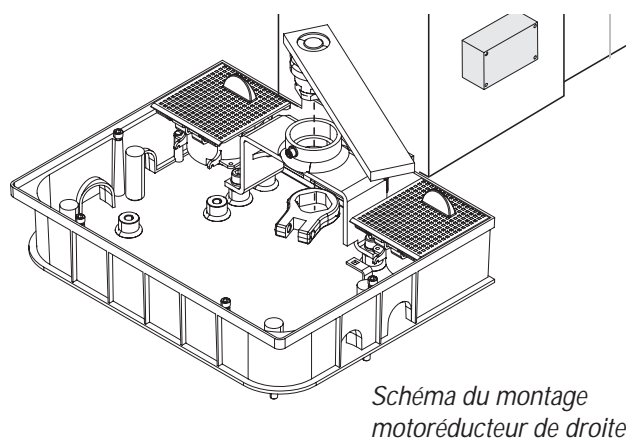
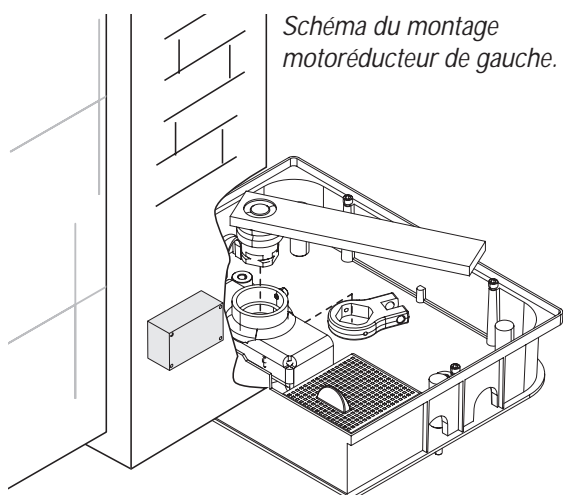

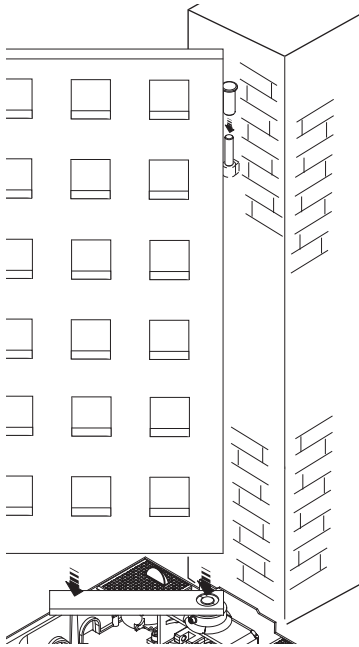

- Montez la porte en introduisant le gond supérieur seulement. Assurez-vous que la porte s'ouvre et se ferme facilement. Fixez avec les vis appropriées ou soudez méticuleusement la porte au bras de transmission.

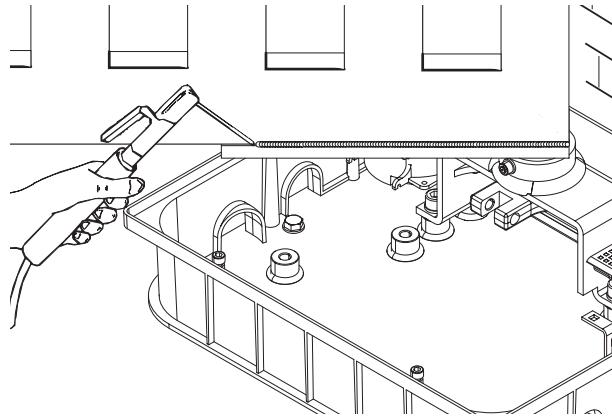

- Introduisez le motoréducteur dans la caisse enterrée et fixez-le avec les vis et les rondelles.

N.B. : Placez le bras mobile du motoréducteur exactement sous le bras du pivot portail et dans la même direction.

Bras conduite du pivot portail.

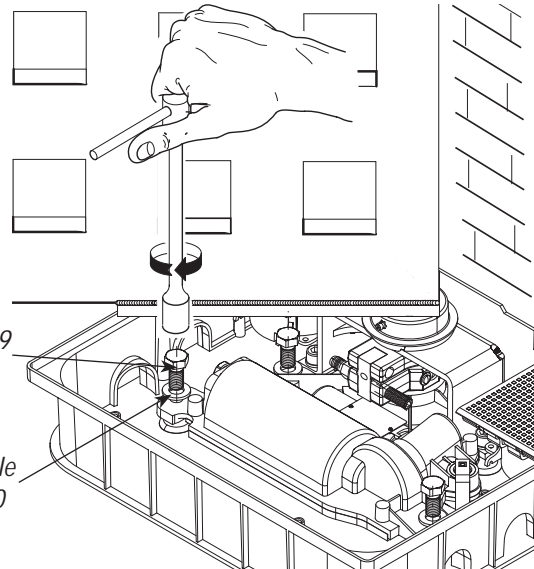
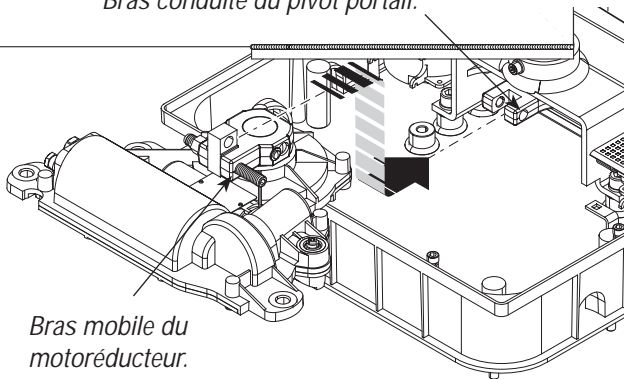

- Fixez le motoréducteur avec le bras conduite du pivot portail. Vissez le grain de réglage du côté fileté du bras conduite et l'écrou - sans le fixer complètement - sur le côté opposé à l'écrou.

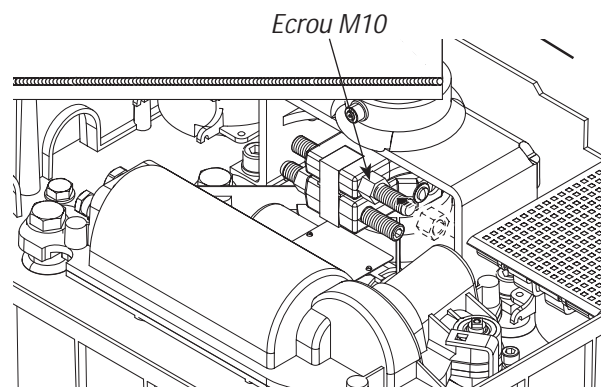
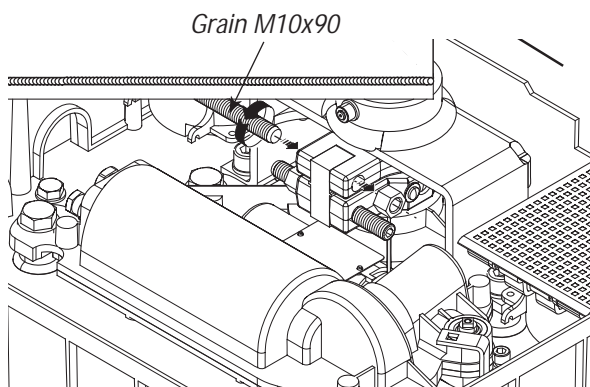

- Fixez le levier du groupe débloqués au motoréducteur.

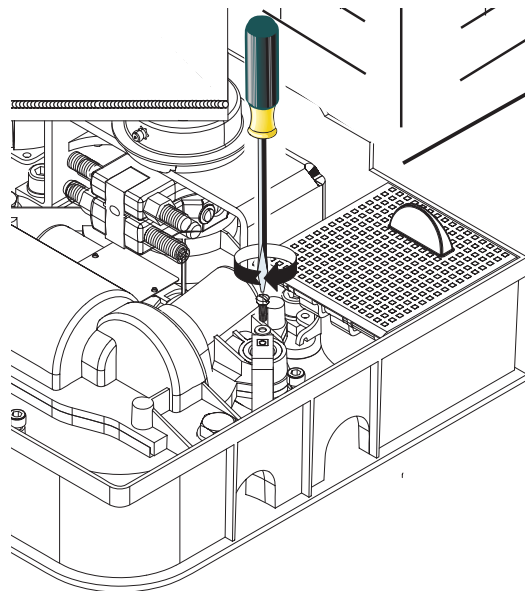
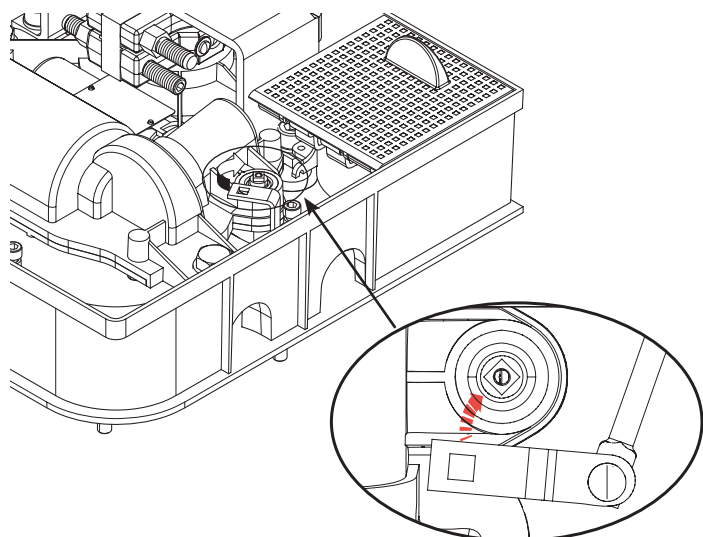

5.7 Réglage des fins de course mécaniques

- Avant de procéder aux réglages des grains de fin de course pour régler l'ouverture et la fermeture de la porte, débloquez les motoréducteurs (voir paragraphe débloquage manuel).

Opération de réglage en fermeture : tournez le grain de réglage M10x90 (1) dans le sens ou en sens inverse aux aiguilles d'une montre ; fixez l'écrou sur le côté opposé du grain (2).

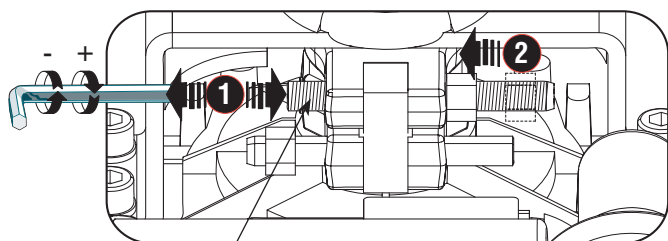

Grain de réglage du motoréducteur de gauche en fermeture.

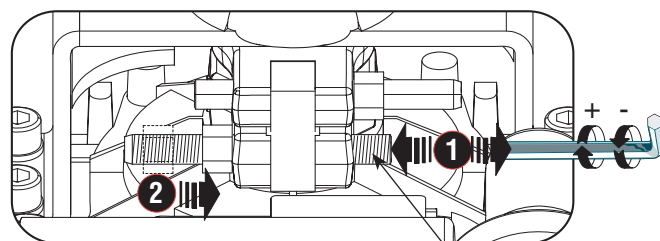

Grain de réglage du motoréducteur de droite en fermeture.

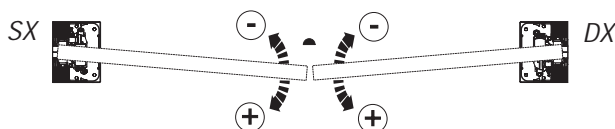

Opération de réglage en ouverture : même processus que pour le réglage en fermeture.

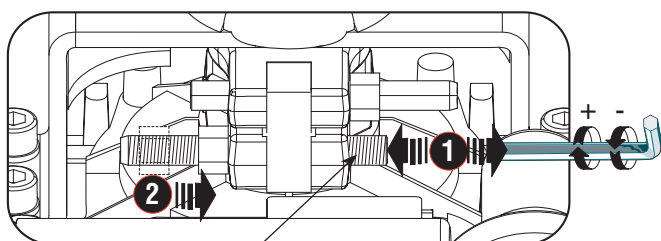

Grain de réglage du motoréducteur de gauche en ouverture.

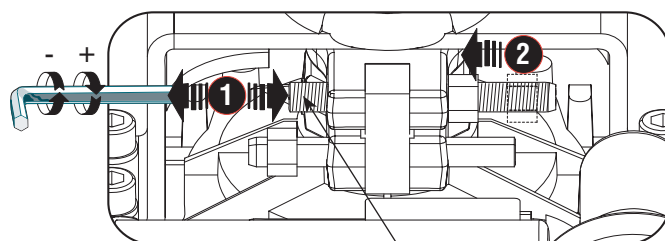

Grain de réglage du motoréducteur de droite en ouverture.

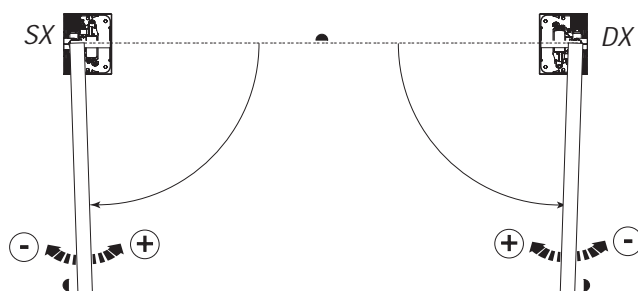

- Après avoir effectué les réglages et les connexions électriques (voir chapitre suivant), placez le couvercle sur la caisse enterrée et fixez-le avec les vis à tête cylindrique fournies.

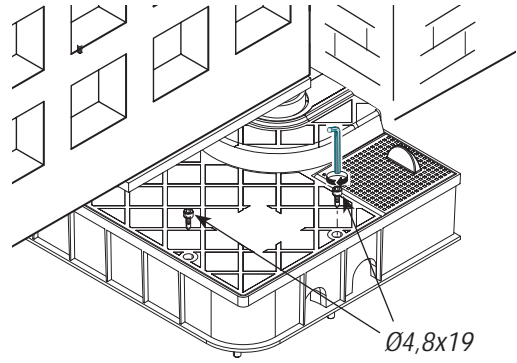
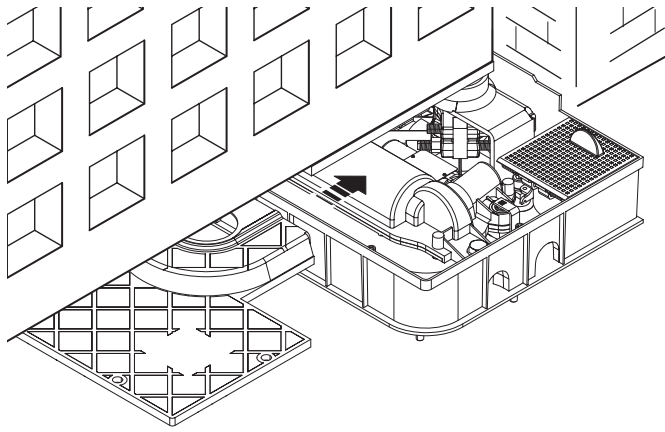

5.7 Déblocage manuel du motoréducteur

- Soulevez le volet de protection du déblocage, introduisez et faites tourner la clé. Tournez la poignée de déblocage dans le sens des aiguilles d'une montre.

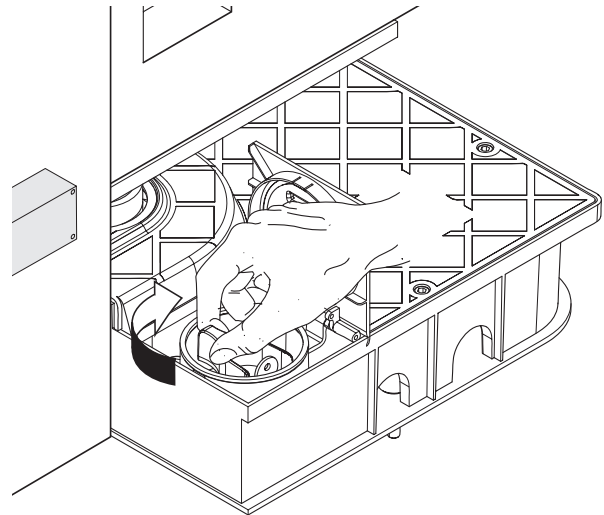
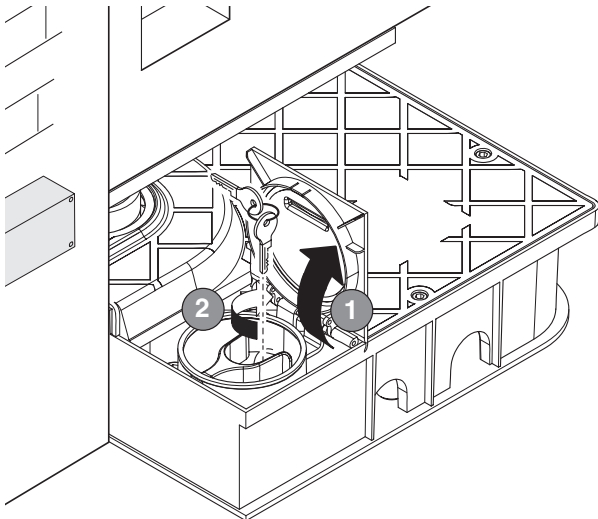

- Fermez le volet avant de bouger la porte manuellement.

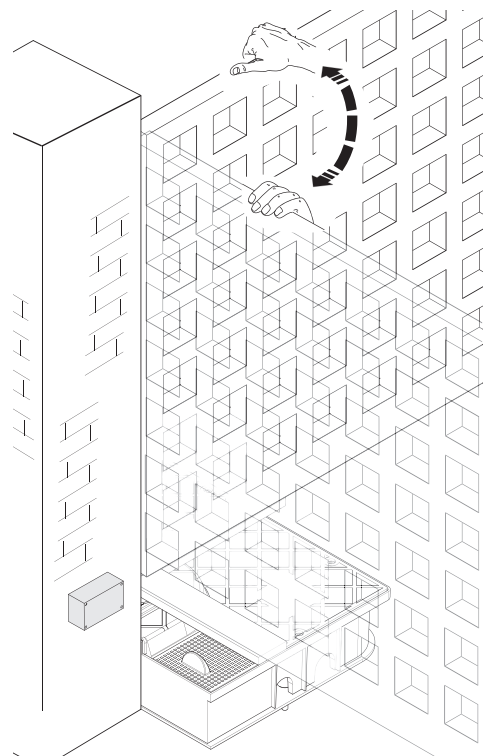
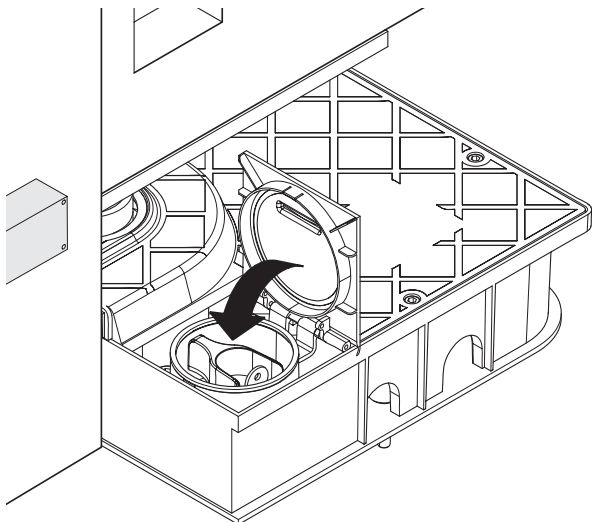

6 Connexion à l'armoire de commande

Pour les branchements électriques utilisez les boîtes de dérivation des connexions et de drainage. Pour tout renseignement complémentaire au sujet des fonctions et des réglages, consultez la documentation technique de l'armoire de commande.

- 1) Armoire de commande
- 2) Motoréducteur gauche
- 3) Motoréducteur droit
- 4) Boîte de dérivation des connexions.
- 5) Boîte de dérivation de drainage

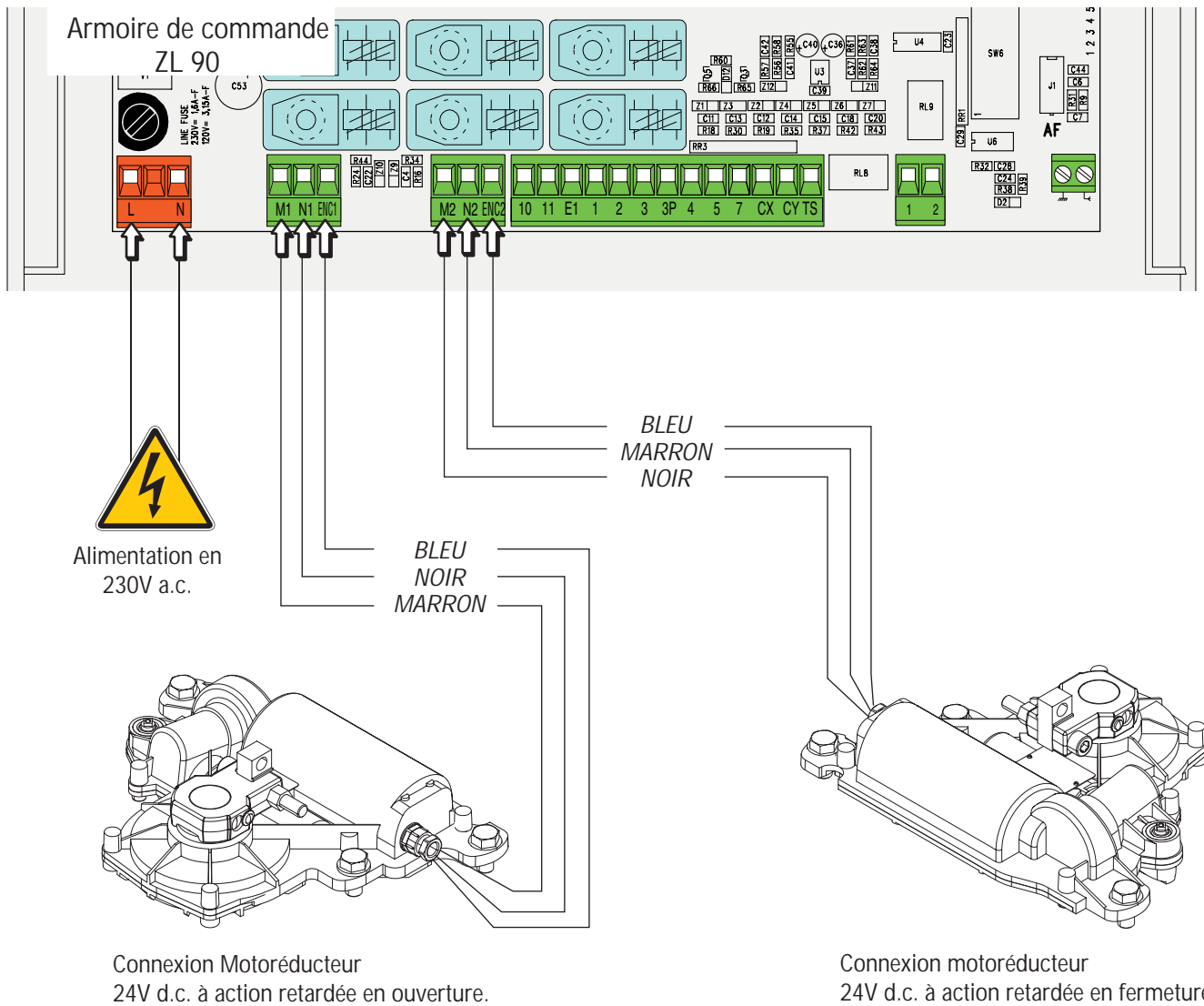
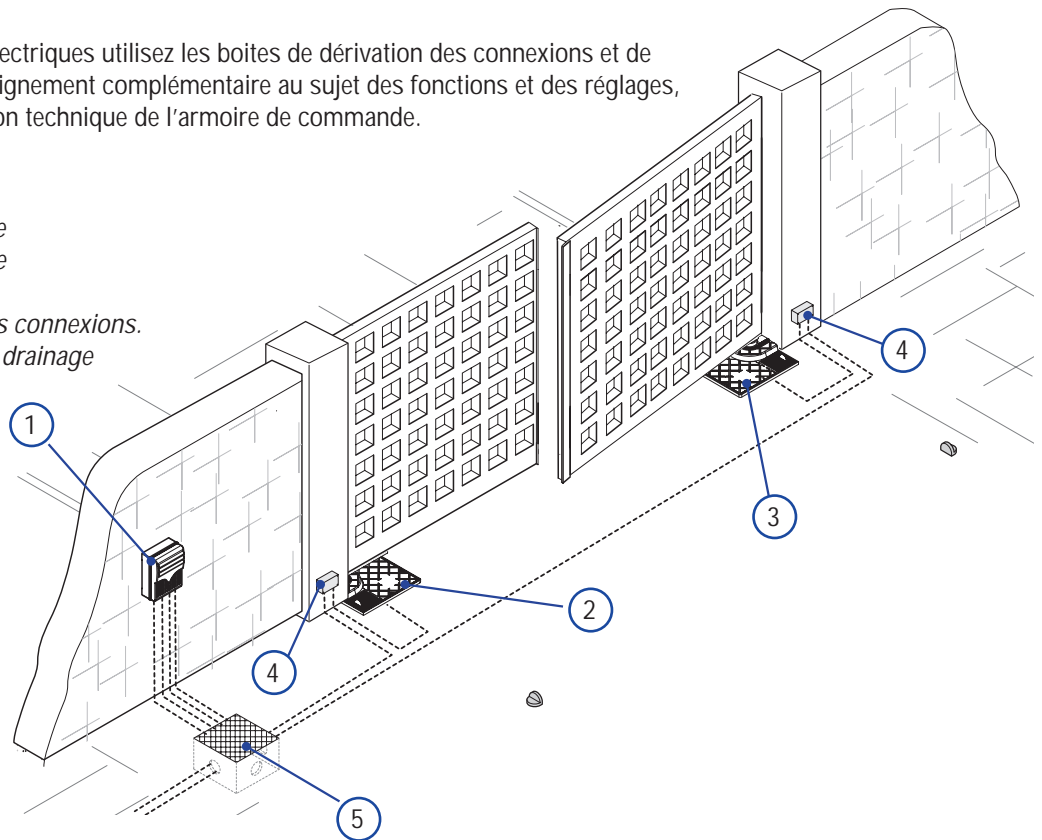

7 Consignes pour la sécurité

Consignes générales importantes pour la sécurité

Ce produit doit être utilisé seulement pour le service pour lequel il a été spécialement conçu. Toute autre utilisation sera considérée impropre et donc dangereuse. Le constructeur décline sa responsabilité pour les dommages éventuellement causés par des utilisations inexactes, incorrectes et irrationnelles. Évitez d'effectuer des opérations près des charnières ou des mécanismes en mouvement. N'entrez jamais sur l'étendue du parcours de l'automatisme en mouvement. Il est dangereux de s'opposer au mouvement de l'automatisme.



Interdisez aux enfants de jouer ou de stationner sur l'étendue du parcours de l'automatisme. Les transmetteurs ou les dispositifs de commande ne doivent jamais être à portée de la main des enfants qui pourraient déclencher involontairement l'automatisme.

Interrompez immédiatement l'utilisation de l'automatisme si vous constatez que son fonctionnement est irrégulier.



Risque d'écrasement pour les mains.



Danger ! Zones sous tension.



Risque d'écrasement pour les pieds.



Stationnement interdit pendant les manœuvres.

8 Maintenance

8.1 Maintenance périodique

 Les opérations périodiques à la charge de l'utilisateur sont : nettoyage des lamelles de verre des photocellules, contrôle de l'état de marche des dispositifs de sécurité, élimination de tout ce qui peut empêcher le fonctionnement conforme de l'automatisme.

Il est conseillé de contrôler périodiquement la lubrification et le desserrage des vis de fixation de l'automatisme.

Pour contrôler l'efficacité des dispositifs de sécurité, faites passer un objet devant les photocellules lorsque le mouvement est en étape de fermeture. Si l'automatisme inverse ou bloque le mouvement, les photocellules fonctionnent correctement.

Cette opération est la seule qui doit être faite avec le portail sous tension.

Coupez l'alimentation avant n'importe quelle opération de maintenance afin d'éviter les situations dangereuses provoquées par des mouvements imprévus du portail.

Pour nettoyer les photocellules utilisez un chiffon trempé dans l'eau et légèrement humide. N'utilisez ni solvant ni aucun autre produit chimique, ils pourraient endommager les dispositifs.

En présence de vibrations irrégulières et de grincements, lubrifiez les points d'articulation avec de l'huile comme sur le dessin.

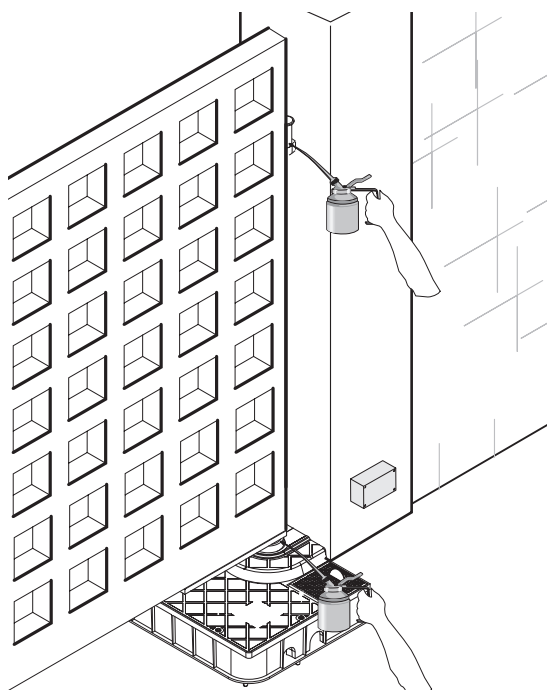

Contrôlez s'il n'y a pas de végétation ni d'obstacle sur l'étendue du parcours du portail.

8.2 Résolution des problèmes

MAUVAIS FONCTIONNEMENT	CAUSES POSSIBLES	CONTRÔLES ET SOLUTIONS
Le portail ne s'ouvre pas et il ne se ferme pas.	<ul style="list-style-type: none"> • Il n'y a pas d'alimentation. • Le motoréducteur est débloqué. • La batterie du transmetteur est déchargée. • Le transmetteur est cassé. • Le bouton-poussoir de stop est coincé ou cassé. • Le bouton d'ouverture/fermeture ou le sélecteur à clé sont coincés. 	<ul style="list-style-type: none"> • Vérifiez la présence de réseau. • Adressez-vous au service après-vente. • Changez les piles • Adressez-vous au service après-vente. • Adressez-vous au service après-vente. • Adressez-vous au service après-vente.
Le portail s'ouvre, mais il ne se ferme pas	<ul style="list-style-type: none"> • Les photocellules sont sollicitées. 	<ul style="list-style-type: none"> • Contrôlez si les photocellules sont propres et en état de marche. • Adressez-vous au service après-vente.
Le clignotant ne marche pas	<ul style="list-style-type: none"> • La lampe est brûlée. 	<ul style="list-style-type: none"> • Adressez-vous au service après-vente.

Registre de maintenance périodique à la charge de l'utilisateur (tous les 6 mois).

Date	Remarques	Signature

8.3 Maintenance extraordinaire

 Ce tableau est destiné à l'enregistrement des opérations de maintenance extraordinaire, de réparation ou d'amélioration, effectuées par des entreprises externes spécialisées.

N.B. : Les opérations de maintenance extraordinaire doivent être effectuées par des techniciens spécialisés.

Registre maintenance extraordinaire

Cachet de l'installateur	Nom de l'opérateur
	Date de l'intervention
	Signature du technicien
	Signature du commettant
Intervention effectuée _____ ----- --	
Cachet de l'installateur	Nom de l'opérateur
	Date de l'intervention
	Signature du technicien
	Signature du commettant
Intervention effectuée _____ ----- --	
Cachet de l'installateur	Nom de l'opérateur
	Date de l'intervention
	Signature du technicien
	Signature du commettant
Intervention effectuée _____ ----- --	

Cachet de l'installateur	Nom de l'opérateur
	Date de l'intervention
	Signature du technicien
	Signature du commettant
Intervention effectuée _____ _____	
Cachet de l'installateur	Nom de l'opérateur
	Date de l'intervention
	Signature du technicien
	Signature du commettant
Intervention effectuée _____ _____	

9 Démolition et élimination

 Pour garantir le respect et la sauvegarde de l'environnement CAME cancelli automatici s.p.a. dispose, au sein de son établissement, d'un Système de Gestion de l'environnement, certifié conforme à la norme UNI EN ISO 14001. L'utilisateur est prié de continuer cet effort de sauvegarde de l'environnement, que CAME considère comme un des facteurs de développement de ses stratégies de fabrication et commerciales, en suivant ces brèves indications concernant le recyclage:

ÉLIMINATION DE L'EMBALLAGE

Les éléments de l'emballage (carton, plastique, etc.) sont tous des produits assimilables aux déchets solides urbains. Ils peuvent donc être éliminés sans aucun problème, tout simplement en les triant pour pouvoir les recycler.

Avant de procéder, s'informer sur la réglementation en vigueur en la matière dans le pays où le dispositif est monté.

NE PAS JETER N'IMPORTE OÙ !

ÉLIMINATION DU DISPOSITIF

Nos produits sont constitués de différents types de matériaux. La plupart d'entre eux (aluminium, plastique, fer et câbles électriques) sont assimilables aux déchets solides urbains. Ils peuvent donc être recyclés en les triant et en les portant dans un des centres spécialisés pour le ramassage des déchets.

Par contre, les autres composants (cartes électroniques, piles des radiocommandes, etc.) peuvent contenir des substances polluantes.

Il faut donc les confier aux sociétés chargées du traitement et de l'élimination des déchets.

Avant de procéder, il est nécessaire de s'informer sur la réglementation en vigueur en la matière dans le pays où le dispositif est monté.

NE PAS JETER N'IMPORTE OÙ !

10 Déclaration du fabricant



DECLARATION DU FABRICANT

Aux termes de la disposition de l'Annexe II B de la Directive Machines 98/37/CE



CAME Cancelli Automatici S.p.A.
via Martiri della Libertà, 15
31030 Dosson di Casier - Treviso - ITALY
tel (+39) 0422 4940 - fax (+39) 0422 4941
internet: www.came.it - e-mail: info@came.it

AVIS IMPORTANT !

Il est interdit de mettre en service le/les produit/s, objet de cette déclaration, avant de les incorporer à l'installation et/ou de terminer le montage de cette dernière, conformément aux dispositions de la Directive Machines 98/37/CE.

Déclare sous sa responsabilité, que les produits suivants pour l'automatisation de portails et portes de garage, ainsi dénommés:

AUTOMATISME ENTRÉ POUR PORTAILS À BATTANTS FROG-J

... sont conformes aux conditions nécessaires et aux dispositions appropriées, fixées par les Directives suivantes et aux articles applicables des Réglementations de référence indiqués ci-après.

98/37/CE - 98/79/CE	DIRECTIVE MACHINES
98/336/CEE - 92/31/CEE	DIRECTIVE COMPATIBILITÉ ELECTROMAGNÉTIQUE
73/23/CEE - 93/68/CE	DIRECTIVE BASSE TENSION
89/106/CEE	DIRECTIVE MATÉRIEAUX DE CONSTRUCTION

EN 13241-1	EN 12635	EN 61000-6-2
EN 12453	EN 12978	EN 61000-6-3
EN 12445	EN 60335-1	EN 60204-1

ADMINISTRATEUR DÉLÉGUÉ
Monsieur Andrea Menuzzo

Code de référence pour demander une copie conforme à l'original: DDF B FR ver. 1.0

CAME FRANCE S.A.
7 RUE DES HARAS
92737 NANTERRE CEDEX
PARIS - FRANCE

Tel 0033 1 46130505
Fax 0033 1 46130500

