

# B4336

LETTORE OTTICO  
OPTICAL READER  
LECTEUR OPTIQUE  
OPTISCHES LESERGERÄT  
LECTOR ÓPTICO  
OPTISCHE LEZER

## I Lettore ottico per scheda elettrica ZBX7 per ante fino a 300 Kg

- 1) Disco lettore
- 2) Rosetta Elas. Grower Ø.4 mm
- 3) Vite T. Cil. UNI7687 M4x20
- 4) Gruppo lettore ottico
- 5) Viti Ø 2,9 x 9,5

## GB Optical reader for ZBX7 electrical card for door panels up to 300 Kg

- 1) Reader disc
- 2) Helical spring Washer Grower ø 4 mm
- 3) UNI 7687 Cylindrical-Head screw M4x20
- 4) Optical reader unit
- 5) Screw Ø 2,9 x 9,5

## F Lecteur optique pour carte électrique ZBX7 pour vantaux jusqu'à 300 Kg

- 1) Disque lecteur
- 2) Rondelle elastique Grower Ø.4 mm
- 3) Vis tete cylindrique UNI7687 M4x20
- 4) Groupe lecteur optique
- 5) Vis Ø 2,9 x 9,5

### ITALIANO

#### Procedura di montaggio

Il motore dev'essere in presa sulla cremagliera, in battuta d'arresto e bloccato;

- 1) Togliere il coperchio del motoriduttore e smontare il condensatore dal relativo supporto per accedere alla calotta del motore;
- 2) Inserire nell'apposita sede il disco lettore e bloccarlo con la vite e rosetta;

...

### DEUTSCH

#### Montage

Der Motor muß an der Zahnstange angreifen, am Stop-Anschlag angekommen und blockiert sein;

- 1) Nehmen Sie die Abdeckung vom Getriebemotor ab und bauen Sie den Kondensator aus der entsprechenden Halterung aus, um Zugriff auf die Motorabdeckung zu haben;
- 2) Setzen Sie die Lesescheibe in ihren Sitz ein und befestigen Sie sie mit der Schraube und Unterlegscheibe;

...

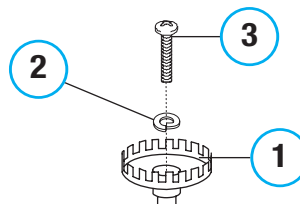
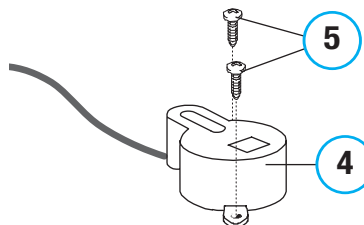

## D Optisches Lesergerät für elektrische Karte ZBX7 für Türflügel bis zu 300 Kg

- 1) Lesescheibe
- 2) Elastische Unterlegscheibe Grower Ø.4 mm
- 3) Zylinderkopfschraube UNI 7687 M4x20
- 4) Einheit mit optischem Lesergerät
- 5) Schrauben Ø 2,9 x 9,5

## E Lector óptico para tarjeta eléctrica ZBX7 para hojas de hasta 300 Kg

- 1) Disco lector
- 2) Arandela elastica Grower Ø 4 mm
- 3) Tornillo Cab. Cil. UNI 7687 M4x20
- 4) Grupo lector óptico
- 4) Tornillos Ø 2,9 x 9,5

## NL Optisch lezer voor elektrische kaart ZBX7 voor deurvleugels tot 300 Kg

- 1) Schijf van de lezer
- 2) Veerring Grower Ø.4 mm
- 3) Cilinderkopschroef UNI 7687 M4x20
- 4) Eenheid optische lezer
- 4) Schroeven Ø 2,9 x 9,5

### ENGLISH

#### Mounting procedure

The motor must be positioned on the rack on the stop ledge and fixed ledge and fixed in place;

- 1) Take off the cover of the ratiomotor and remove the capacitor from its support to access the motor cap;
- 2) Insert the reader disc in the correct position and fix it with the screw and washer;

...

### ESPAÑOL

#### Procedimiento de montaje

El motor tiene que estar sujeto a la cremallera, en el tope de parada y bloqueado;

- 1) Quite la tapa del motorreductor y desmonte el condensador del soporte respectivo, para acceder a la caja del motor;
- 2) Introduzca en su alojamiento el disco lector y bloquéelo con el tornillo y arandela;

...

### FRANÇAIS

#### Procédure de montage

Le moteur doit être en prise sur la crémaillère, en butée d'arrêt et bloqué;

- 1) Enlever le couvercle du motoréducteur et démonter le condensateur du support correspondant pour accéder à la calotte du moteur;
- 2) Placer le disque lecteur dans le logement prévu à cet effet et bloquer celui-ci avec la vis et rondelle;

...

### NEDERLANDS

#### Montageprocedure

De motor moet tegen de eindstop staan en geblokkeerd zijn;

- 1) Verwijder de afdekkap en demonteer de condensator om gemakkelijk bij de motor te kunnen;
- 2) Plaats de schijf van de lezer op de voorziene plaats en bevestig met de schroeven en veerring;

...

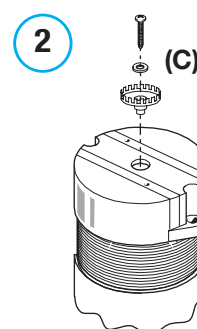
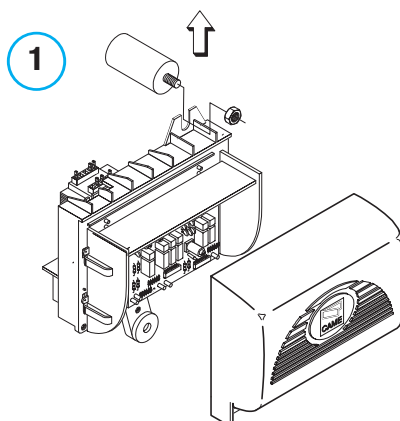

**I**

3) Inserire con attenzione il gruppo lettore ottico e fissarlo con le due viti 2,9 x 9,5;

4) Inserire la morsetti del gruppo lettore ottico nella rispettiva sede (+; E; D) della scheda ZBX7;

5) Abilitare il lettore ottico posizionando il DIP 3 in OFF;

Nota: rimontare il condensatore e chiudere il motoriduttore.

**GB**

3) Carefully insert the optical reader unit and fix with the two 2,9 x 9,5 screws;

4) Insert the terminal board of the optical reader unit in the respective position (+, E, D) of the ZBX7 board;

5) Enable the optical reader by setting DIP 3 to the position OFF;

Note: re-mount the capacitor and close the ratiomor.

**F**

3) Placer avec précaution le groupe lecteur optique et le fixer avec les deux vis 2,9 x 9,5;

4) Placer la plaque à bornes du groupe lecteur optique dans le logement correspondant (+, E, D) de la carte ZBX7;

5) Activer le lecteur optique en mettant le commutateur à bascule 3 sur OFF;

Remarque: remonter le condensateur et refermer le motoréducteur.

**D**

3) Setzen Sie vorsichtig die Einheit mit dem optischen Lesegerät ein und befestigen Sie sie mit den beiden Schrauben 2,9 x 9,5;

4) Stecken Sie das Klemmbrett der Einheit mit dem optischen Lesegerät in den entsprechenden Sitz (+, E, D) auf der Karte ZBX7;

5) Aktivieren Sie das optische Lesegerät. Schalten Sie dazu den DIP-Schalter

3 auf OFF;

Hinweis: Bauen Sie den Kondensator wieder ein und schließen Sie den Getriebemotor.

**E**

3) Introduzca con cuidado el grupo lector óptico y fijelo con los dos tornillos 2,9 x 9,5;

4) Introduzca el tablero de bornes del lector óptico en su alojamiento (+, E, D) en la tarjeta ZBX7;

5) Active el lector óptico colocando el DIP 3 en OFF;

Nota: vuelva a montar el condensador y cierre el motorreductor.

**NL**

3) Plaats voorzichtig de optische lezer en bevestig met de twee schroeven 2,9 x 9,5;

4) Plaats de aansluitklemmen van de optische lezer in de voorziene behuizing (+, E, D) van de print ZBX7;

5) Activeer de optische lezer door dipswitch 3 op OFF te zetten;

Opmerking: Plaats de condensator terug en sluit de afdekkap.

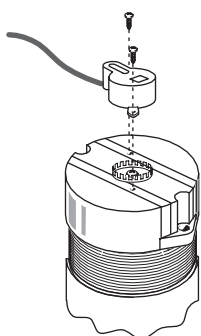
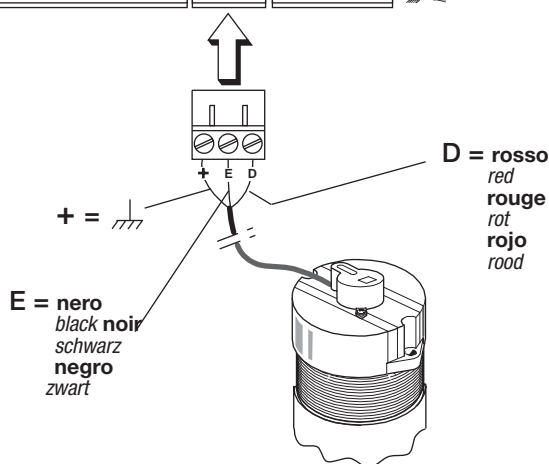
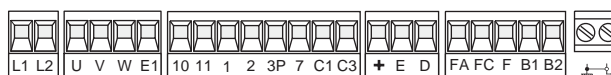
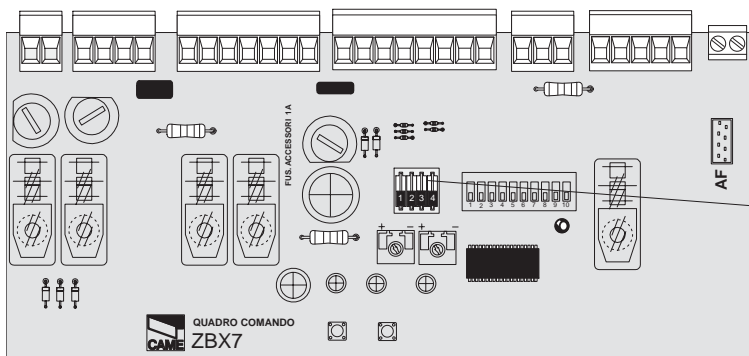
**3****4****5**

Tutti i dati sono stati controllati con la massima cura. Non ci assumiamo comunque alcuna responsabilità per eventuali errori od omissioni.

All data checked with the maximum care. However, no liability is accepted for any error or omission.

Toutes les données ont été contrôlées très soigneusement. Nous n'assumons de toute façon aucune responsabilité pour les erreurs ou omissions éventuelles.

Die Daten wurden mit höchster Sorgfalt geprüft. Für eventuelle Fehler oder Auslassungen übernehmen wir keine Haftung.

Todos los datos se han controlado con la máxima atención. No obstante no nos responsabilizamos de los posibles errores u omisiones.

De gegevens in deze handleiding werden zorgvuldig gecontroleerd. Wij niet verantwoordelijk voor eventuele drukfouten.



ASSISTENZA TECNICA  
NUMERO VERDE  
800 295830  
WEB  
www.came.it  
E-MAIL  
info@came.it



CAME CANCELLI AUTOMATICI S.P.A.  
DOSSON DI CASIER (TREVISO)  
(+39) 0422 4940 (+39) 0422 4941

CAME LOMBARDIA S.R.L. COLOGNO M. (MI)  
(+39) 02 26708293 (+39) 02 25490288  
CAME SUD S.R.L. NAPOLI  
(+39) 081 7524455 (+39) 081 7529109  
CAME (AMERICA) L.L.C. MIAMI (FL)  
(+1) 305 5938798 (+1) 305 5939823  
CAME AUTOMATISMOS S.A. MADRID  
(+34) 091 5285009 (+34) 091 4685442  
CAME BELGIUM LESSINES  
(+32) 068 333014 (+32) 068 338019

CAME FRANCE S.A. NANTERRE CEDEX (PARIS)  
(+33) 01 46130505 (+33) 01 46130500  
CAME GMBH KORNTAL BEI (STUTTGART)  
(+49) 07 15037830 (+49) 07 150378383  
CAME GMBH SEEFELD BEI (BERLIN)  
(+49) 03 33988390 (+49) 03 339885508  
CAME PL SP.ZO.O WARSZAWA  
(+48) 022 8365076 (+48) 022 8369920  
CAME UNITED KINGDOM LTD NOTTINGHAM  
(+44) 0115 9210430 (+44) 0115 9210431