

GT8

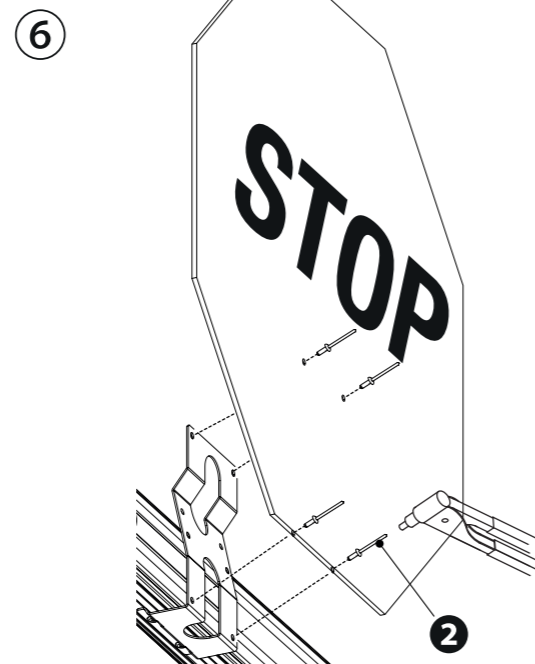
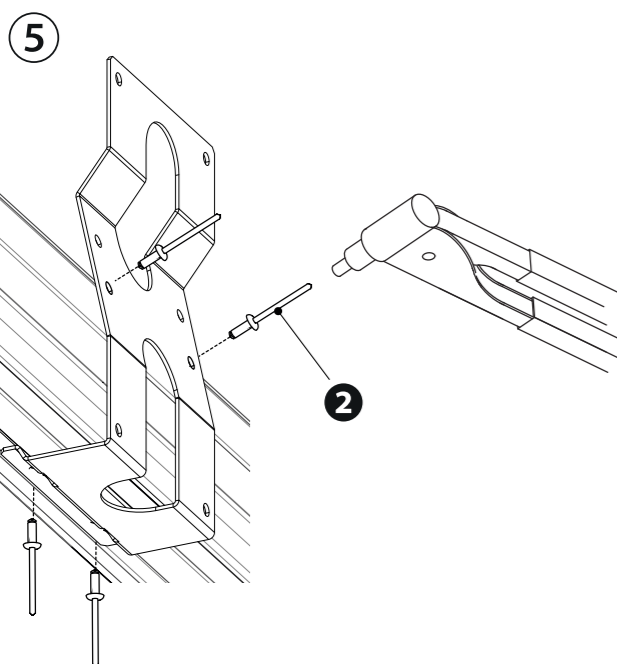
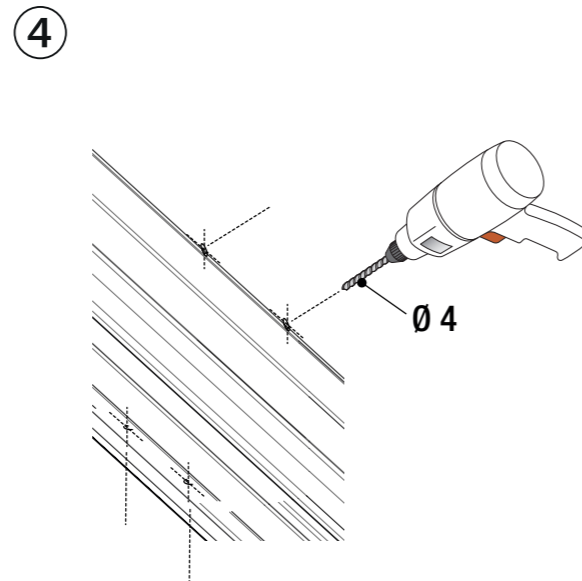
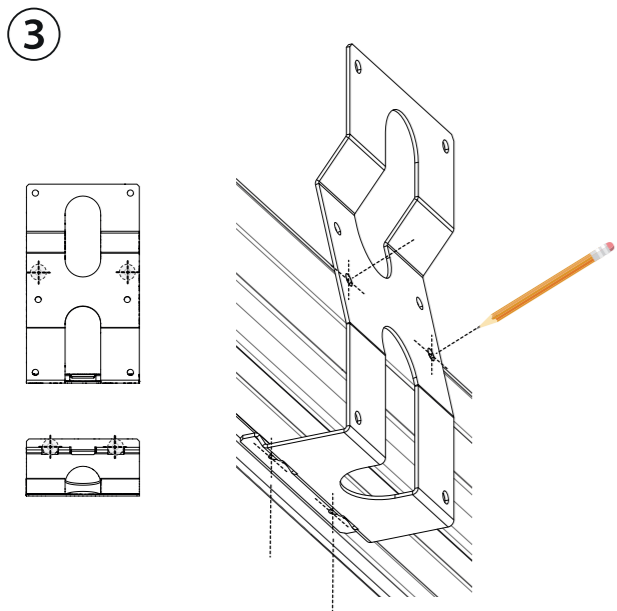
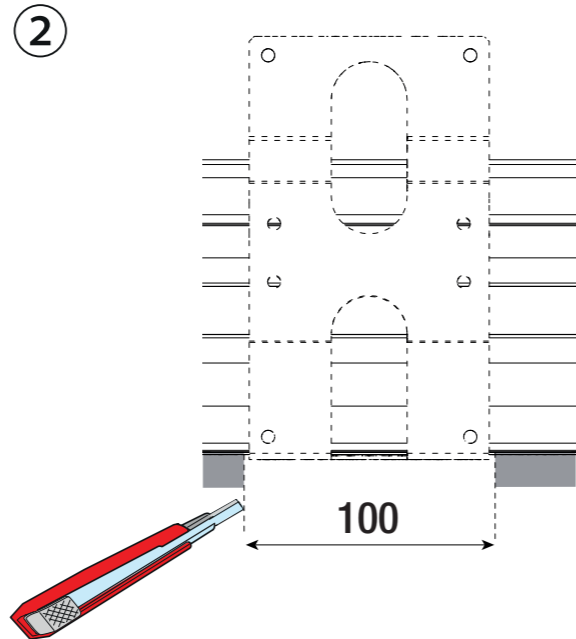

## ITALIANO

### Avvertenze generali per l'installatore

Leggere attentamente le istruzioni prima di iniziare l'installazione ed eseguire gli interventi come specificato dal costruttore. • Il prodotto deve essere destinato solo all'uso per il quale è stato espressamente studiato e ogni altro uso è da considerarsi pericoloso.

### Dismissione e smaltimento

Non disperdere nell'ambiente l'imballaggio e il dispositivo alla fine del ciclo di vita, ma smaltirli seguendo le norme vigenti nel paese di utilizzo del prodotto. I componenti riciclabili riportano simbolo e sigla del materiale.

I DATI E LE INFORMAZIONI INDICATE IN QUESTO MANUALE SONO DA RITENERSI SUSCETTIBILI DI MODIFICA IN QUALSIASI MOMENTO E SENZA OBBLIGO DI PREAVVISO.

LE MISURE, SE NON DIVERSAMENTE INDICATO, SONO IN MILLIMETRI.

### Descrizione

Supporto in acciaio per segnaletica stradale.

### Descrizione delle parti

- ① Supporto per segnaletica stradale
- ② Rivetto

### Limiti di impiego

MODELLI	803XA-0450
Diametro cartello stradale (mm)	400
Peso cartello stradale (kg)	1

📖 Dopo aver fissato il supporto con segnaletica stradale, verificare il corretto funzionamento dell'asta. In caso contrario, regolare la bilanciatura dell'asta (vedi manuale di installazione della barriera).

## FRANÇAIS

### Instructions générales pour l'installateur

Lire attentivement les instructions avant de commencer l'installation et d'effectuer les interventions comme indiqué par le fabricant. • Ce produit ne devra être destiné qu'à l'utilisation pour laquelle il a été expressément conçu et toute autre utilisation est à considérer comme dangereuse.

### Mise au rebut et élimination

Ne pas jeter l'emballage et le dispositif dans la nature au terme du cycle de vie de ce dernier, mais les éliminer selon les normes en vigueur dans le pays où le produit est utilisé. Le symbole et le sigle du matériau figurent sur les composants recyclables.

LE CONTENU DE CE MANUEL EST SUSCEPTIBLE DE SUBIR DES MODIFICATIONS À TOUT MOMENT ET SANS AUCUN PRÉAVIS.

LES DIMENSIONS SONT EXPRIMÉES EN MILLIMÈTRES, SAUF INDICATION CONTRAIRE.

### Description

Support en acier pour la signalisation routière.

### Description des parties

- ① Support pour la signalisation routière
- ② Rivet

### Limites d'utilisation

MODÈLES	803XA-0450
Diamètre du panneau de signalisation routière (mm)	400
Poids du panneau de signalisation routière (kg)	1

📖 Après avoir fixé le support avec panneau de signalisation, contrôler le bon fonctionnement de la lisse. Dans le cas contraire, régler l'équilibrage de la lisse (voir le manuel d'installation de la barrière).

## ENGLISH

### General precautions for installers

Read the instructions carefully before beginning the installation and carry out the procedures as specified by the manufacturer. • Only use this product for its intended purpose. Any other use is hazardous.

### Dismantling and disposal

Dispose of the packaging and the device responsibly at the end of its life cycle, in compliance with the laws in force in the country where the product is used. The recyclable components are marked with a symbol and the material ID marker.

THE DATA AND INFORMATION IN THIS MANUAL MAY BE CHANGED AT ANY TIME AND WITHOUT NOTICE.

THE MEASUREMENTS, UNLESS OTHERWISE STATED, ARE IN MILLIMETRES.

### Description

Steel support for road sign.

### Description of parts

- ① Support for road sign
- ② Rivet

### Usage limitations

MODELS	803XA-0450
Road sign diameter (mm)	400
Road sign weight (kg)	1

📖 After securing the road sign support, check that the boom still works properly. If it does not, adjust the boom balancing (see barrier installation manual).

## РУССКИЙ

### Общие предупреждения для монтажника

Внимательно прочитайте инструкции, прежде чем приступить к установке и выполнению работ, согласно указаниям фирмы-изготовителя. • Это изделие должно использоваться исключительно по назначению. Использование не по назначению считается опасным.

### Утилизация

Не выбрасывайте упаковку и устройство совместно с бытовыми отходами. Утилизируйте их в соответствии с требованиями законодательства, действующего в стране установки изделия. Пригодные для повторного использования компоненты отмечены специальным символом с обозначением материала.

СОДЕРЖАНИЕ ЭТОГО РУКОВОДСТВА МОЖЕТ БЫТЬ ИЗМЕНЕНО В ЛЮБОЕ ВРЕМЯ БЕЗ ПРЕДВАРИТЕЛЬНОГО УВЕДОМЛЕНИЯ.

ВСЕ РАЗМЕРЫ ПРИВЕДЕНЫ В МИЛЛИМЕТРАХ, ЕСЛИ НЕ УКАЗАНО ИНОЕ.

### Описание

Стальной кронштейн для дорожного знака.

### Описание компонентов

- ① Кронштейн для дорожного знака
- ② Заклепка

### Ограничения по применению

МОДЕЛИ	803XA-0450
Диаметр дорожного знака (мм)	400
Масса дорожного знака (кг)	1

📖 После установки и фиксации кронштейна для дорожного знака проверьте исправную работу стрелы. При обнаружении неполадки выполните балансировку стрелы (см. инструкцию по монтажу шлагбаума).